

VİTAMİN MAKİNASI

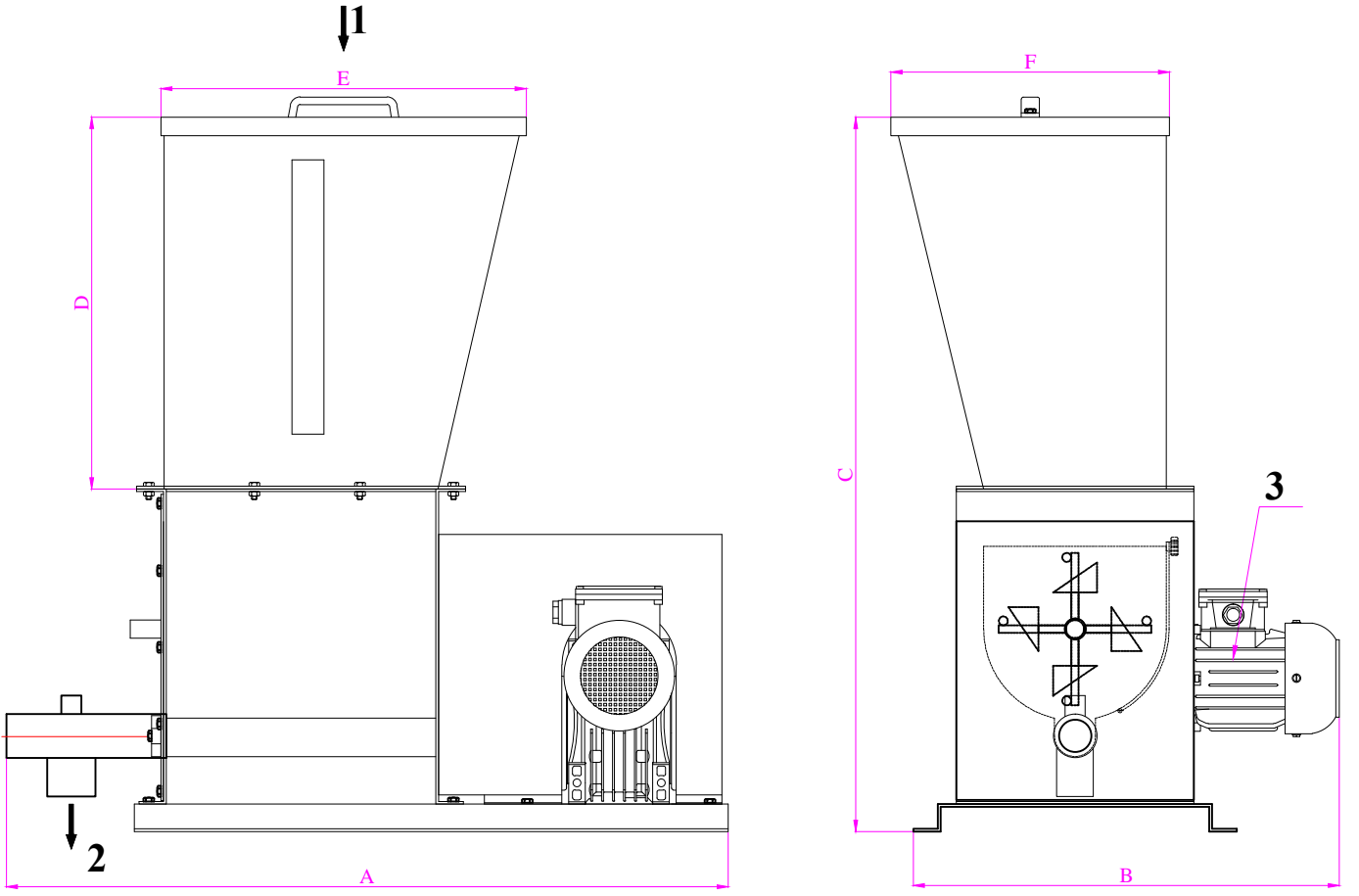

1-) ÜRÜN GİRİŞİ

2-) ÜRÜN ÇIKIŞI

3-) MOTOR

ÇALIŞMA PRENSİBİ

Üretim, depolama ve paketleme tesislerinde, katkı maddelerinin ürün içerisine dozajlanarak karıştırılmasında kullanılır. Elektronik hız kontrol cihazı yardımıyla motorun hızı ayarlanmak suretiyle dakikada 10 gr ~ 530 gr'a kadar katkı maddesi karıştırılabilir.

Düşük devirlerde çalışan motorun fazla ısınmasını önlemek için motora extra soğutucu fan takılmıştır. Karıştırıcı ve sıyrıcı palet sürekli vidayı besler ve doğru miktarlarda katkının dozajlanmasını sağlar.

Vitamin makinasının asıl görevi; katkı karıştırıp mikserlemek değildir. Daha önce başka makinalarda karıştırılmış homojen katkıyı, homojenliğini kaybettirmeden, istenen oranlarda dozajlamaktır.

TEKNİK BİLGİLER

MODEL	ÖLÇÜLER (mm)						Motor	Ağırlık (kg)
	A	B	Ø C	Ø D	E	F		
LD-VİT-1	422	280	650	400	300	370	0.12 kw 66 d/d	200
LD-VİT-2	790	465	780	405	400	305	0.55 kw 27 d/d	400
LD-VİT-3	830	580	1030	600	510	510	0.55 kw 27 d/d	450